

KAWAI

Piano Numérique



CN3

Mode d'Emploi

Règles de sécurité

CONSERVEZ CES INSTRUCTIONS

INSTRUCTIONS RELATIVES AU RISQUES D'INCENDIE, D'ELECTROCUTION,
OU DE BLESSURE D'UNE PERSONNE

	CAUTION RISK OF ELECTRIC SHOCK DO NOT OPEN		AVERTISSEMENT POUR REDUIRE LES RISQUES D'INCENDIE OU D'ELECTROCUTION, PROTEGEZ CET APPAREIL DE LA PLUIE OU DE L'HUMIDITE.
---	---	---	--

AVIS : RISQUE DE CHOC ELECTRIQUE - NE PAS OUVRIR.

POUR REDUIRE LES RISQUES D'INCENDIE OU D'ELECTROCUTION, NE DEMONTEZ PAS LE COUVERCLE
(OU L'ARRIERE). A L'INTERIEUR, AUCUNE PARTIE N'EST REPARABLE PAR L'UTILISATEUR.
POUR LA MAINTENANCE, ADRESSEZ-VOUS A DU PERSONNEL QUALIFIE.





Le symbole de l'éclair avec une pointe de flèche à l'intérieur d'un triangle équilatéral met en garde l'utilisateur contre la présence de tension dangereuse, non isolée, à l'intérieur de l'appareil, dont l'amplitude peut être suffisante pour induire un risque d'électrocution d'une personne.



Le point d'exclamation à l'intérieur d'un triangle équilatéral alerte l'utilisateur de la présence de règles d'utilisation et d'entretien importantes dans la notice qui accompagne l'appareil.

Exemples de symboles graphiques

	Indique que des précautions doivent être prises. L'exemple indique à l'utilisateur qu'il doit faire attention à ne pas se faire coincer les doigts.
	Indique une manipulation interdite. L'exemple indique que le démontage de l'appareil est interdit.
	Indique qu'une manipulation doit être effectuée. L'exemple indique à l'utilisateur qu'il doit débrancher le câble d'alimentation de la prise secteur.

Lisez toutes les instructions avant d'utiliser cet appareil.

AVERTISSEMENT - Lors de l'utilisation d'appareils électriques, des précautions de base doivent toujours être prises. Les précautions qui suivent en font partie.



AVERTISSEMENT

Indique un risque potentiel qui peut entraîner la mort, ou de graves lésions, si l'appareil n'est pas manipulé correctement.

L'appareil doit être branché sur une prise secteur qui délivre la tension spécifiée.



- Utiliser l'adaptateur secteur fourni avec l'appareil, ou un de ceux recommandés par Kawai.
- Si vous utilisez un câble d'alimentation secteur, vérifiez que la forme de la prise soit la bonne, et qu'il soit conforme à la tension d'alimentation spécifiée.
- Le non respect de ces instructions peut causer un incendie.

Ne pas brancher ou débrancher le câble d'alimentation avec les mains humides.



Vous pourriez vous électrocuter.

La banquette doit être utilisée convenablement (elle doit être utilisée seulement pour jouer l'instrument).

- Ne pas jouer avec ou se mettre debout sur la banquette.
- Une seule personne doit s'asseoir sur la banquette.
- Ne pas s'asseoir sur la banquette pendant le réglage de la hauteur.
- Ne pas s'asseoir sur la banquette lors de l'ouverture du couvercle.

Si vous ne respectez pas ces instructions vous pourriez être blessé, car la banquette pourrait tomber, ou car vos doigts pourraient être coincés.

N'utilisez pas le casque longtemps à fort volume.

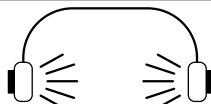

Si vous le faisiez vous pourriez avoir des problèmes d'audition.

Ne pas s'appuyer contre le clavier.



Cela pourrait provoquer la chute de l'appareil, et engendrer des blessures.

Vous ne devez pas démonter, réparer ou modifier l'appareil.

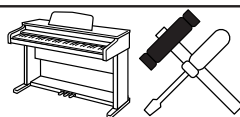

Vous pourriez provoquer une panne, une électrocution ou un court-circuit.

Lorsque vous débranchez le câble secteur, faites-le en maintenant et en tirant la prise pour la déconnecter.



● Si vous tiriez sur le câble, vous pourriez l'endommager en provoquant un incendie, une électrocution, ou un court-circuit.

Ce produit n'est pas totalement déconnecté du circuit électrique lorsqu'il est mis hors tension par le bouton d'arrêt. Si l'appareil ne doit pas être utilisé pendant une longue période, débranchez le câble d'alimentation de la prise secteur.



● Si vous ne le faisiez pas la foudre pourrait provoquer un incendie.
● Si vous ne le faisiez pas, la surchauffe de l'appareil pourrait provoquer un incendie.

Il se peut que cet appareil soit équipé avec une fiche secteur polarisée (une languette plus large que l'autre). C'est une mesure de sécurité. Si vous ne pouvez pas brancher la fiche dans la prise secteur, contactez un électricien qui remplacera votre prise. Ne supprimez pas le détrompeur de la fiche.

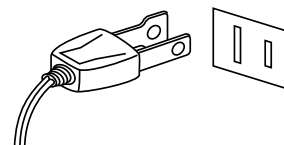

PRECAUTION

Indique un risque potentiel qui peut entraîner la détérioration, ou des dommages, pour l'appareil ou ses propriétés, si celui-ci n'est pas manipulé correctement.

Ne pas utiliser l'appareil dans les lieux suivants.

- Lieux exposés aux rayons directs du soleil, comme la proximité des fenêtres.
- Lieux surchauffés, comme la proximité des radiateurs.
- Lieux très froids, comme à l'extérieur.
- Lieux très humides.
- Lieux où la présence de poussière ou de sable est importante.
- Lieux où l'appareil est exposé à des vibrations excessives.

L'utilisation de l'appareil dans un de ces lieux peut entraîner une panne de celui-ci. Votre piano doit être utilisé uniquement dans un milieu tempéré (non dans un climat tropical).

Lorsque vous fermez le couvre-clavier, faites-le en douceur.



En le fermant brutalement, vous pourriez vous blesser en vous coinçant les doigts.

Avant de brancher le câble d'alimentation, assurez-vous que cet appareil, et les autres appareils, soient en position Arrêt (OFF).



Le non respect de cette consigne peut engendrer la panne de cet appareil, ou des autres appareils.

Faite attention de ne pas introduire un produit étranger à l'intérieur de l'appareil.



L'introduction d'eau, d'aiguilles ou d'épingles à cheveux, peut provoquer une panne ou un court-circuit. Ce produit doit être mis à l'abri des écoulements ou projections d'eau. Ne jamais placer sur le produit des objets contenant des liquides, tels que des vases ou autres récipients.

Faites attention de ne pas lâcher l'appareil.



L'appareil est lourd, et il doit être porté par plus de deux personnes. La chute de l'appareil peut entraîner la panne.

Ne placez pas l'appareil à proximité de matériels électriques tels que les télévisions et les radios.



● Si vous le faisiez l'appareil pourrait générer du bruit.
● Si cet appareil génère du bruit, éloignez-le suffisamment des autres appareillages électriques, ou branchez-le sur une autre prise secteur.

Ne pas poser sur votre instrument des sources de flammes nues telles que chandelier, bougie etc...

Lorsque vous branchez le câble d'alimentation et les autres câbles, faites attention de ne pas les emmêler.



Si vous négligez ceci, il pourrait en résulter un incendie, une électrocution, ou un court-circuit.

Ne pas nettoyer l'appareil avec du benzène ou du diluant.



- L'utilisation de ces produits pourrait entraîner une décoloration ou une déformation de l'appareil.
- Pour nettoyer cet appareil, utilisez un chiffon doux imprégné d'eau tiède, essorez-le bien, puis frottez délicatement l'appareil.

Ne pas se tenir debout sur l'appareil, ou le surcharger.



- Si vous le faisiez, vous pourriez déformer ou provoquer la chute de l'appareil, entraînant une panne ou des blessures.

Votre piano doit être placé à un endroit tel que sa position n'altère pas sa propre ventilation. Gardez une distance minimum de 5 cm autour de l'instrument pour une aération suffisante. Assurez-vous de ne pas obstruer les ouïes de ventilation de votre instrument par des objets, tels que journaux, napperons, rideaux etc.

Cet appareil doit être utilisé seulement avec le stand fourni par le fabricant.

L'appareil doit être révisé par du personnel qualifié lorsque :

- Le câble ou la prise d'alimentation sont endommagés.
- Des objets sont tombés, ou du liquide a été renversé à l'intérieur de l'appareil.
- L'appareil a été exposé à la pluie.
- L'appareil ne semble pas fonctionner normalement, ou manifeste un changement marqué dans ses performances.
- L'appareil est tombé, ou son meuble est endommagé.

Dépannage

Si quelque chose d'anormal se passe dans l'appareil, éteignez-le immédiatement (position OFF), déconnectez le câble d'alimentation, et contactez le magasin qui vous a vendu l'appareil.

ATTENTION:

Pour éviter les chocs électriques, introduire la lame la plus large de la fiche dans la borne correspondante de la prise et pousser jusqu'au fond.



Notez bien:

Cet appareil a été vérifié et accepté en conformité avec les exigences d'un appareil numérique de Classe B, attenant à la Partie 15 des règlements FCC.

Ces exigences sont conçues pour donner une protection raisonnable contre les interférences dommageables d'une installation résidentielle. Cet appareil génère, utilise et peut émettre des fréquences radio; s'il n'est pas installé et utilisé en suivant les instructions, ces fréquences peuvent causer des interférences dommageables aux communications radio.

Si cet appareil cause des interférences dommageables à la réception des postes de radio et de télévision, pouvant être déterminées en arrêtant ou en mettant l'appareil en marche, nous recommandons à l'utilisateur d'essayer de corriger ces interférences en utilisant une ou plusieurs des mesures suivantes:

- Ré-orientez ou relocalisez l'antenne de réception.
- Eloigner l'appareil du récepteur.
- Branchez l'appareil dans une prise de courant étant alimentée par un circuit différent de celui du récepteur.
- Consultez votre concessionnaire ou un technicien expérimenté en radio/télévision pour obtenir de l'aide.

Cet instrument est conforme aux exigences des appareils numériques de classe B, suivant les Règlements des Interférences Radio, C.R.C., c. 1374.

NOUS VOUS REMERCIONS POUR AVOIR CHOISI UN PIANO NUMÉRIQUE KAWAI!



Le piano numérique Kawai est un nouvel instrument équipé d'un clavier révolutionnaire associant les derniers progrès électroniques à l'habileté artisanale traditionnelle issue des nombreuses années d'expérience de Kawai dans la fabrication de pianos de grande qualité. Son clavier procure le toucher et toute la gamme dynamique nécessaires pour une superbe exécution au piano, au clavecin, à l'orgue et aux autres instruments. De plus, le piano CN est équipé d'un effet de réverbération et d'un processeur d'effet qui enrichissent encore sa sonorité. Des prises à la norme MIDI (Musical Instrument Digital Interface) sont présentes pour vous permettre de jouer d'autres instruments électroniques depuis votre CN, ouvrant ainsi les portes d'un tout nouveau monde de possibilités musicales.

Ce mode d'emploi renferme des informations importantes qui vous aideront à tirer le meilleur parti possible des nombreuses possibilités de cet instrument. Dans tous les cas, nous vous suggérons de lire soigneusement toutes les parties de ce mode d'emploi et de le conserver pour une consultation ultérieure.

A LIRE AVANT LE MONTAGE

Avant de commencer le montage de votre CN3, vous devez lire et vous familiariser avec les instructions de montage ci-dessous. Ensuite déballiez soigneusement le piano et assurez-vous de la présence des pièces nécessaires au montage.

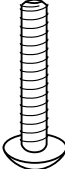
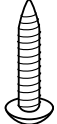
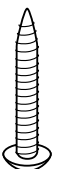
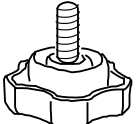
PIECES INCLUSES

Panneau latéral (A)	2 pcs.	M6 x 25	∅4 x 16	∅4 x 25	Butée réglable	Serre-Câble
Panneau arrière (B)	1 pc.					
Pédalier (C)	1 pc.	(D)	(E)	(F)	(G)	(H)
Vis (D) (M6 x 25)	4 pcs.					
Vis (E) (∅4 x 16)	6 pcs.					
Vis (F) (∅4 x 25)	2 pcs.					
Butée réglable (G)	1 pc.					
Serre-Câble (H)	1 pc.					
Support Casque	1 pc.					

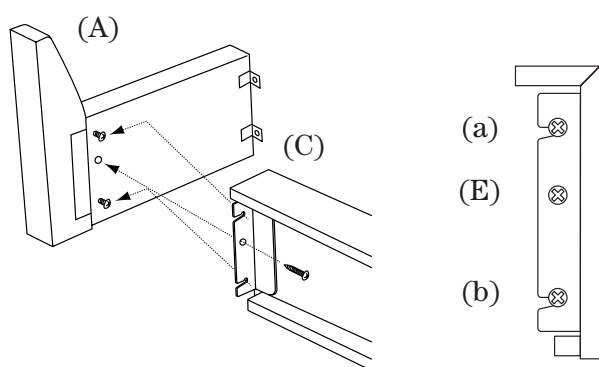

1. Insérez la vis de réglage (vis ajustant la hauteur du pédalier, G) au Pédalier (C).

2. Détachez le câble des pédales sous l'ensemble du pédalier.

3. Insérez les encoches de la pièce métallique située à l'extrémité du Pédalier (C) sur les vis (a) et (b) du Panneau latéral (A). Installez la vis de blocage (E) puis serrez les vis (a) et (b). Répétez cette procédure à l'autre extrémité du Pédalier, puis relevez le support assemblé.

4. Assemblez les Panneaux (A) avec le Panneau arrière (B) à l'aide des deux Vis (F). Fixez ensuite le Panneau arrière (B) au Pédalier (C) à l'aide des quatre Vis (E).

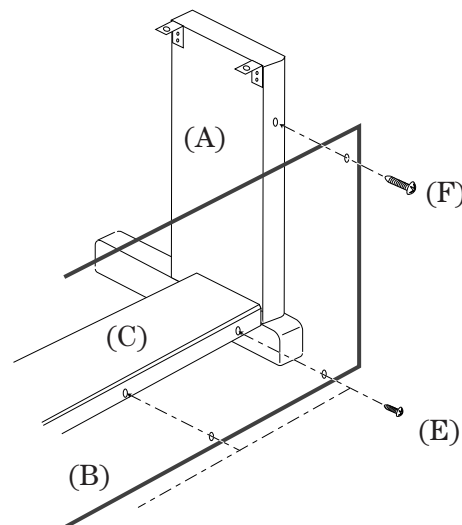

AVERTISSEMENT:

Afin d'éviter tout incident, ne soulevez pas la partie centrale par les extrémités.

5. L'opération suivante nécessite une personne de chaque côté de la partie centrale. Soulevez la partie centrale à deux mains, une placée sous l'avant l'autre sous l'arrière (surtout pas par les extrémités) et positionnez soigneusement la partie centrale sur le pied de sorte que les crochets situés sur le fond arrière de la partie centrale se trouvent à l'intérieur des panneaux (A) et approximativement à 1/3 de l'extrémité arrière des panneaux (voir illustration)

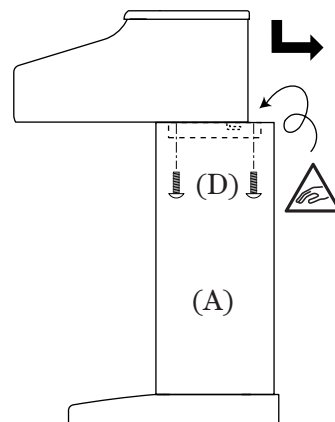

6. En maintenant fermement la partie centrale par le dessous, faites-la glisser vers l'arrière du pied jusqu'à ce que les crochets s'engagent dans les tenons de la partie arrière des panneaux latéraux (A).

Ce système de fixation est conçu pour empêcher la partie centrale de basculer pendant la fixation des vis. Maintenez une main sous l'avant de la partie centrale et appuyez sur l'avant pour vous assurer que les crochets sont proprement enfoncés.

7. Bloquez la partie centrale avec les 4 vis (D).

AVERTISSEMENT:

Assurez-vous que le piano est bien fixé (avec les vis) sur sa base (pied). S'il ne l'est pas, le piano peut se détacher de sa base et s'endommager ou vous blesser.

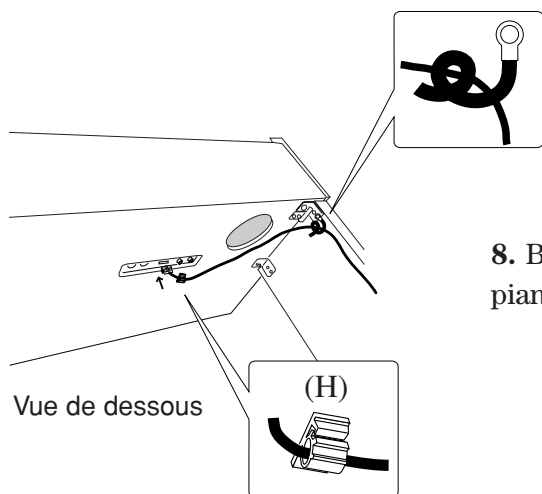

8. Branchez le câble du Pédalier (C) dans la prise PEDAL du piano et fixez-le sur le côté à l'aide des agrafe.

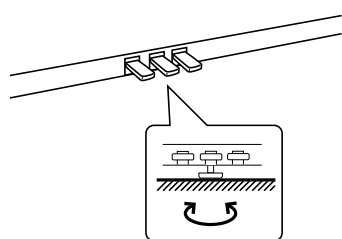

9. Tournez la vis de réglage de support (située sous le pédalier) jusqu'à ce que le pédalier soit en contact franc avec le sol. Si le sol est recouvert de moquette, glissez une coupelle de protection sous la vis afin que le support prenne bien appui sur le sol. Appuyez sur une des pédales avec votre pied. Si la barre de pédalier s'incurve, régler la vis du support jusqu'à ce qu'il n'y ait plus de déformation.

AVERTISSEMENT:

Avant de déplacer votre piano, relever le support afin de le dégager du sol.

FIXATION DU SUPPORT CASQUE (OPTION)

1. Fixez le support casque sous le piano au moyen des deux vis fournies.

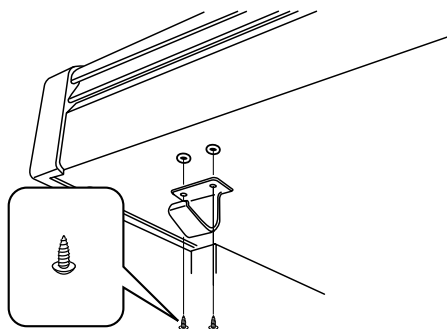

1. Démarrage rapide **p. 6**

1.1 <i>INSTALLATION DU PIANO</i>	6
1.2 <i>INTERRUPTEUR D'ALIMENTATION</i>	6
1.3 <i>CURSEUR DE VOLUME</i>	6
1.4 <i>CASQUES</i>	6
1.5 <i>DEMO SONGS</i>	7
1.6 <i>JOUER LE PIANO</i>	7
1.7 <i>PÉDALES</i>	8
1.8 <i>UTILISATION D'AUTRES SONORITÉS</i>	8

2. Fonctions avancées **p. 9**

2.1 <i>BOUTONS VALUE</i>	9
2.2 <i>DUAL</i>	9
2.3 <i>PARTAGE (SPLIT)</i>	9
2.4 <i>CURSEUR DE BALANCE</i>	10
2.5 <i>EFFECTS/REVERB</i>	10
2.6 <i>METRONOME</i>	12

3. Recorder **p. 14**

<i>PRINCIPES DE BASE DE L'ENREGISTREUR</i>	14
3.1 <i>ENREGISTREMENT (BOUTON REC)</i>	15
3.2 <i>REPRODUCTION D'UN MORCEAU (BOUTON PLAY/STOP)</i>	17
3.3 <i>EFFACEMENT D'UN MORCEAU</i>	18

4. Fonction Lesson **p. 20**

4.1 <i>CHOIX DE MÉTHODE/MORCEAU</i>	20
4.2 <i>ÉCOUTER ET JOUER UN MORCEAU</i>	20
4.3 <i>ENREGISTRER VOTRE TRAVAIL</i>	20

5. Jouer avec Concert Magic **p. 22**

5.1 <i>SÉLECTION D'UN MORCEAU</i>	22
5.2 <i>ÉCOUTE DU MORCEAU</i>	22
5.3 <i>EXÉCUTION D'UN MORCEAU</i>	23
5.4 <i>BALANCE DU VOLUME DES PARTIES CONCERT MAGIC</i>	23
5.5 <i>TYPES DE MORCEAUX CONCERT MAGIC</i>	23
5.6 <i>STEADY BEAT</i>	25
5.7 <i>DÉMONSTRATION AVEC UN MORCEAU CONCERT MAGIC</i>	25
5.8 <i>RÉGLAGE DE LA VITESSE DE REPRODUCTION DES MORCEAUX CONCERT MAGIC</i> ...	26

6. Boutons de Fonctions

p. 27

6.1 CHOIX DE LA SENSIBILITÉ DU TOUCHER (BOUTON TOUCH)	27
6.2 TRANSPOSITION DU PIANO (BOUTON TRANSPOSE)	28
6.3 AUTRES FONCTIONS (BOUTONS TOUCH ET TRANSPOSE).....	28
1. ACCORD (TUNING)	29
2. TEMPÉRAMENT	29
3. CANAL MIDI (MIDI CHANNEL)	32
4. MARCHE/ARRÊT D'ENVOI DU NUMÉRO DE CHANGEMENT DE PROGRAMME (TRANSMIT PROGRAM CHANGE NUMBER ON/OFF)	32
5. MARCHE/ARRÊT DE COMMANDE LOCALE (LOCAL CONTROL ON/OFF)	32
6. SÉLECTION DU MODE MULTI-TIMBRAL (MULTI-TIMBRAL MODE SELECTION)	33
7. CHANNEL MUTE	32
8. ENVOI DU NUMÉRO DE CHANGEMENT DE PROGRAMME (SENDING PROGRAM CHANGE NUMBERS) ..	34
9. TRANSPOSITION DE L'OCTAVE GRAVE (LOWER OCTAVE SHIFT)	34
10. MARCHE/ARRÊT DE LA PEDALE POUR LA PARTIE INFÉRIEURE (LOWER PEDAL ON/OFF) ...	35

7. Utilisation du MIDI

p. 36

<i>COMPRENDRE LE MIDI</i>	36
---------------------------------	----

8. Prises

p. 37

<i>PRISES LINE OUT</i>	37
<i>PRISES LINE IN</i>	37
<i>PRISES MIDI</i>	37
<i>PRISE PEDALIER</i>	37
<i>PRISES CASQUE (HEADPHONE)</i>	37

9. Appendices

p. 38

<i>TABLEAU D'ASSIGNATION DES CHANGEMENTS DE PROGRAMME</i>	38
<i>LESSON SONG LIST</i>	39
<i>LISTE DES MORCEAUX CONCERT MAGIC</i>	40
<i>LISTE DES TITRES DEMO</i>	41
<i>FACE AVANT</i>	42
<i>FICHE TECHNIQUE</i>	43
<i>FORMAT DES DONNÉES EXCLUSIVES MIDI</i>	44
<i>TABLEAU D'IMPLÉMENTATION MIDI</i>	45



1. DÉMARRAGE RAPIDE

1.1 INSTALLATION DU PIANO

Avant de pouvoir utiliser le piano, il est nécessaire d'installer l'instrument.

ASSEMBLAGE DU SUPPORT

Vous devez d'abord assembler le support (pied).

Pour assembler le support, reportez-vous aux instructions figurant aux premières pages de ce manuel.

ALIMENTATION SECTEUR

Le piano CN est équipé de haut-parleurs stéréo et d'un amplificateur. Aucun autre appareil n'est nécessaire pour pouvoir jouer le piano CN. Ce dernier est utilisable partout où une alimentation secteur est disponible. Il suffit pour cela de raccorder le cordon d'alimentation du piano CN à une prise secteur.

Raccorder le cordon d'alimentation à la prise d'alimentation du piano et l'autre extrémité du cordon à une prise secteur.

1.2 INTERRUPTEUR D'ALIMENTATION



Appuyez sur ce bouton pour mettre le piano CN sous tension. Une nouvelle pression sur ce bouton coupe l'alimentation.

En enfonçant ce bouton pendant que les touches REC et PLAY/STOP sont maintenues enfoncées on efface les données de morceau mémorisées par l'enregistreur.

1.3 CURSEUR DE VOLUME

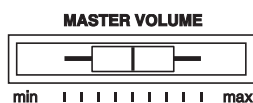

Ce curseur permet de régler le volume général du son du piano CN.

Déplacer ce curseur vers la droite pour augmenter le volume, et vers la gauche pour diminuer le volume.

Ce curseur règle aussi le volume du son du casque et le niveau des sorties LINE.

1.4 CASQUES

Des casques peuvent être utilisés pour assurer l'intimité. Lorsqu'un ou deux casques sont raccordés, les haut-parleurs sont automatiquement mis hors service et le piano CN n'est audible que dans les casques. Le piano CN est équipé de deux prises pour casques.

1.5 DEMO SONGS

Le piano CN3 peut jouer des 25 morceaux de démonstration. Chaque morceau de démonstration présente un thème musical qui met en valeur les différentes sonorités préréglées.

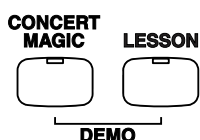

Appuyez sur les boutons CONCERT MAGIC et LESSON en même temps pour faire démarrer le morceau de démonstration de la catégorie Piano 1. Lorsque le morceau de la catégorie Piano 1 est terminé, un morceau de démo pour une autre catégorie de son sera sélectionné aléatoirement.

Si vous désirez écouter le morceau de démonstration d'une catégorie en particulier, appuyez simplement sur le bouton de SELECTION DES SONORITES désiré pendant que la démonstration est en cours. Lorsque vous appuyez sur le bouton, la démonstration jouera le morceau correspondant à la catégorie que vous venez de sélectionner. A la fin de ce morceau, le morceau d'une autre catégorie sera aléatoirement sélectionné. Voir page 41 la liste des titres DEMO.

1.6 JOUER LE PIANO



Mise sous tension

L'interrupteur d'alimentation POWER se trouve à l'extrémité droite de la face avant. Appuyer sur ce bouton pour enclencher l'alimentation. Une nouvelle pression sur le bouton coupera l'alimentation.

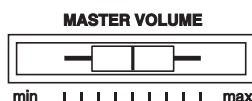

Réglage du volume

Le curseur MASTER VOLUME règle le volume des haut-parleurs et des casques. Utiliser ce curseur pour régler le volume à un niveau d'écoute confortable.

Essayez maintenant de jouer sur le clavier !

Vous entendrez la sonorité principale du piano CN.

Le piano CN se comporte comme un véritable piano acoustique. Il génère un son plus puissant lorsque l'on joue plus fort, et un son plus doux lorsque l'on joue plus doucement. Le volume change avec la vitesse d'enfoncement des touches. Sur un instrument de musique électronique, ce système est appelé «**sensibilité du toucher**». La sensibilité initiale du toucher a été réglée en référence avec celle d'un piano acoustique. Toutefois, si on ne se sent pas à l'aise avec le réglage standard, il est possible de sélectionner une autre sensibilité du toucher sur le piano CN. Pour plus de détails, se reporter à «**6.1 Choix de la sensibilité du toucher (Bouton TOUCH)**», page 27.

1.7 PÉDALES

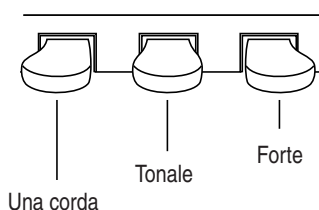

Comme un piano à queue, le piano CN comporte trois pédales : pédale forte, pédale tonale et pédale una corda.

1.8 UTILISATION D'AUTRES SONORITÉS

Vous avez déjà entendu la sonorité de piano principale du piano CN. Le CN3 possède vingt-sept sonorités qui ne sont pas seulement des autres sonorités de piano mais qui reproduisent également d'autres instruments. Les différentes sonorités d'instruments incorporées dans le piano CN sont appelées «**sonorités préréglées**».

Toutes les sonorités préréglées ont été générées au moyen d'une technologie d'échantillonnage numérique de pointe produisant un son aussi naturel et réaliste que possible. Essayons certaines des sonorités préréglées.

SÉLECTION D'UNE AUTRE SONORITÉ PRÉRÉGLÉE

Appuyez sur le bouton de **SELECTION DES SONORITES** situé **dessous le nom de l'instrument que vous aimeriez écouter**. Lorsque vous aurez appuyé sur le bouton, le voyant situé au-dessus de celui-ci s'allumera pour indiquer que cette sonorité a été sélectionnée.

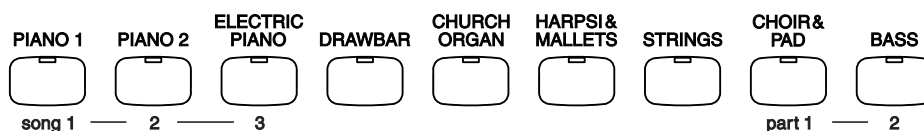

Les boutons SOUND SELECT sont assignés à quatre sons présélectionnés différents.

Pour changer de son, pressez le bouton de façon répétée.

Variation de
Son numéro 1



Quand vous appuyez sur un bouton, le numéro de variation est indiqué brièvement sur l'afficheur. Une nouvelle pression sélectionnera la variation suivante assignée à ce bouton.

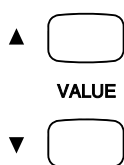

Vous pouvez également changer les sons des presets par les boutons VALUE de toutes les catégories de son.



2. FONCTIONS AVANCÉES

2.1 BOUTONS VALUE

Ces deux boutons permettent de modifier la valeur de certaines fonctions.

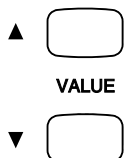

Au moyen du, ou des, bouton(s) approprié(s), sélectionnez tout d'abord la fonction ou l'option dont la valeur doit être modifiée. Utilisez ensuite les boutons VALUE. Le bouton « ▲ » augmente la valeur, alors que « ▼ » diminue la valeur.

Ce bouton peut également être utilisé pour sélectionner différentes sonorités. Vous pouvez choisir toutes les sonorités affectées aux 9 boutons SOUND SELECT.

Cependant, ces sonorités ne peuvent être sélectionnées en utilisant le bouton VALUE lorsque vous êtes en mode DUAL ou SPLIT.

2.2 DUAL

Le piano CN possède aussi la capacité de mélanger deux sonorités préréglées afin de créer un son plus complexe, comme un mélange de piano avec un ensemble à cordes ou de piano électriques avec un chœur.

Pour mélanger deux sonorités, **sélectionnez le premier son, puis tout en maintenant ce bouton enfoncé, sélectionnez un autre son.** Le voyant de chaque bouton s'allume pour indiquer les deux sonorités choisies. L'afficheur affiche brièvement la combinaison des numéros des variations de son sélectionnées.

Les variations 1 et 3 sont superposées (layer).

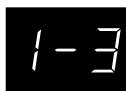

Pour mélanger deux sons affectés à un même bouton, sélectionnez le premier, puis tout en maintenant le bouton enfoncé, faites varier le bouton Value up/down pour choisir le second son.

POLYPHONIE

Le piano CN est capable de jouer jusqu'à 96 notes en même temps (polyphonie de 96 notes). En mode Dual, ou avec la sonorité de piano stéréo, la polyphonie est réduite de moitié car le piano doit générer deux sons pour chaque note.

2.3 PARTAGE (SPLIT)

SÉLECTION DES SONORITÉS EN MODE SPLIT

La fonction «Split» partage le clavier en deux sections — supérieure et inférieure — et permet de jouer chaque section avec une sonorité différente.



Variation 2 le son inférieur et
Variation 1 le son supérieur.



Appuyez tout d'abord sur le bouton de **SELECTION DES SONORITES** désiré pour sélectionner la sonorité supérieure. Ensuite, tout en maintenant le bouton **SPLIT** enfoncé, appuyez sur le bouton de **SELECTION DES SONORITES** désiré pour sélectionner la sonorité inférieure. Le voyant de la sonorité inférieure commence à clignoter. L'afficheur indique la combinaison des numéros des variations de sons sélectionnées lorsque vous appuyez sur le bouton **SPLIT**. Le numéro de gauche identifie le son inférieur et le numéro de droite identifie le son supérieur.

MODIFICATION DU POINT DE SPLIT

Le point de partage (Split) par défaut se trouve entre Si2 (B2) et Do3 (C3). Ce point peut être déplacé à n'importe quel endroit du clavier.

Appuyez sur la touche désirée tout en maintenant le bouton **SPLIT** enfoncé.

La touche enfoncée devient la note la plus basse de la section supérieure.

2.4 CURSEUR DE BALANCE DU MODE DUAL/SPLIT



Vous pouvez agir sur l'équilibre du volume entre les deux sonorités en mode Dual ou Split. Pour cela, utiliser le curseur **BALANCE**. Déplacer le curseur vers la droite pour augmenter le volume de la sonorité se trouvant la plus à droite (en mode Dual) ou sonorité supérieure (en mode Split) et pour diminuer le volume de la sonorité se trouvant la plus à gauche (en mode Dual) ou sonorité inférieure (en mode Split). L'effet est inverse lorsque le curseur est déplacé vers la gauche.

2.5 EFFECTS/REVERB

Lorsque certaines sonorités pré-réglées sont sélectionnées, le voyant **EFFECTS** s'allume car ces sonorités comportent un effet dans leur réglage initial.

L'adjonction d'un effet au son rehausse la qualité de la tonalité et améliore le réalisme acoustique. Le piano CN est muni de deux groupes d'effets séparés. Le premier concerne la réverbération, alors que le second renferme le chorus, le retard (delay), le trémolo et l'effet Rotary.



REVERB

Cette fonction ajoute de la réverbération au son, simulant ainsi l'acoustique d'une salle de récital, d'une scène ou d'une salle de concert. Cinq types de réverbérations sont disponibles : Room 1&2, Stage et Hall 1&2 (dans

l'ordre de leur niveau de réverbération).

EFFECTS



CHORUS

Cette fonction simule la richesse sonore d'une chorale ou d'un ensemble à cordes, en ajoutant une version légèrement désaccordée du son, au son d'origine, afin d'enrichir ce dernier.

DELAY

Cette fonction de retard ajoute des échos au son. Trois types de retards sont disponibles (Delay 1 à 3), avec chacun un intervalle différent entre les échos.

TREMOLO

Cet effet de type vibrato est principalement utilisé avec le vibraphone. Il sera automatiquement activé lors de la sélection de la sonorité du vibraphone.

ROTARY

Cet effet simule la sonorité de l'enceinte à haut-parleurs rotatifs couramment utilisée avec les orgues électroniques. Le Rotary 1 est standard et le Rotary 2 est équipé d'un effet de distorsion.

La pédale de gauche (una corda) permet de commuter la vitesse du rotor entre «lent» et «rapide».

AJOUTER DE LA RÉVERBÉRATION

Appuyez sur REVERB. Le voyant s'allume pour indiquer que la réverbération est en vigueur. En maintenant appuyé le bouton REVERB, l'afficheur fait apparaître le style de REVERB sélectionné.



Pour changer de type de réverbération, utilisez les boutons VALUE tout en maintenant le bouton REVERB enfoncé.

AJOUTER D'AUTRES EFFETS

Appuyez sur EFFECTS. Le voyant s'allume pour indiquer que l'effet est en vigueur. En maintenant appuyé le bouton EFFECTS, l'afficheur fait apparaître le style d'effets sélectionné.

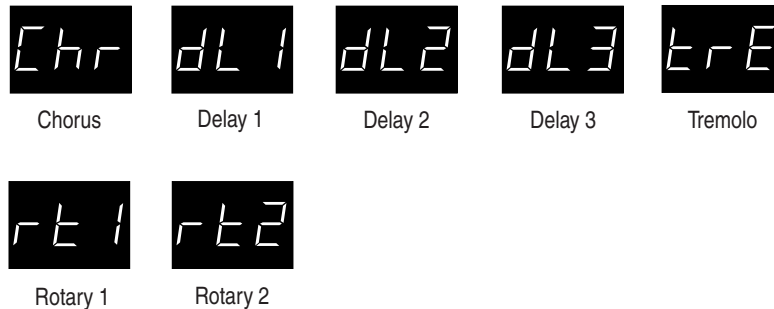

Pour changer de type d'effet, utilisez les boutons VALUE tout en maintenant le bouton EFFECTS enfoncé.

Pour couper la réverbération ou les effets, appuyez de nouveau sur REVERB ou sur EFFECTS.

2.6 METRONOME

Le rythme constitue l'un des éléments les plus importants dans l'apprentissage de la musique. Il est important de travailler le piano avec un rythme régulier et au bon tempo. Le métronome du piano CN est un outil destiné à y parvenir qui bat une mesure régulière que l'on peut suivre.

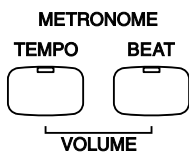

MISE EN MARCHÉ DU MÉTRONOME

Appuyez sur TEMPO. Le voyant s'allume et le métronome commence à battre la mesure de manière régulière. L'affichage LED indique le tempo en battements par minute.

Pour changer le tempo, utilisez les boutons VALUE afin d'augmenter ou de diminuer sa valeur dans la plage de 30 à 300 battements par minute. (Rythmes avec croche de 60 à 600 BPM)

Appuyez de nouveau sur TEMPO pour arrêter le métronome.

CHANGEMENT DE LA MESURE

Deux types de clics sont générés et le plus fort apparaît tous les quatre battements. Le métronome est capable de générer un clic plus prononcé pour indiquer le temps fort d'une mesure. Par défaut, le métronome reproduit donc une mesure à 4 battements, ou 4/4.

Si nécessaire, une autre mesure peut être sélectionnée parmi les neuf disponibles sur le piano CN : 1/4, 2/4, 3/4, 4/4, 5/4, 3/8 et 6/8

Utilisez le bouton BEAT pour changer la mesure.

Appuyez sur BEAT. Le voyant s'allume et le métronome commence à

battre la mesure. L'affichage LED donne la mesure, ainsi qu'une indication visuelle du nombre de battements par mesure.

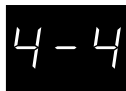

Utilisez les boutons VALUE pour sélectionner la mesure désirée. La mesure actuellement sélectionnée apparaît sur l'affichage LED.

Appuyez de nouveau sur BEAT pour arrêter le métronome.

Les boutons TEMPO ou BEAT peuvent être utilisés pour mettre le métronome en ou hors service. Choisir le bouton approprié selon que l'on désire régler le tempo ou changer la mesure.

RÉGLAGE DU VOLUME DU MÉTRONOME

Le volume du métronome peut être réglé indépendamment du volume général.

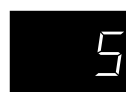

Appuyez en même temps sur TEMPO et sur BEAT. L'affichage LED indique le volume du métronome au moyen d'un nombre compris entre 1 (faible) et 10 (fort). Le réglage d'usine est 5.

Utilisez les boutons VALUE pour changer la valeur.



3. ENREGISTREUR

L'enregistreur du piano CN enregistre votre jeu comme un magnétophone, tout aussi facilement. Le piano CN enregistre un morceau sous forme de données numériques plutôt que sous forme de données audio analogiques, et il mémorise le morceau dans l'instrument. Le morceau étant enregistré sous forme numérique, il peut être modifié à la reproduction. Par exemple, le tempo peut être modifié sans affecter la hauteur du son, ou on peut utiliser un autre effet que celui en vigueur lors de l'enregistrement. Bien compris, l'enregistreur s'avère être un outil utile aussi bien pour l'apprentissage que pour une utilisation avancée du piano.

PRINCIPES DE BASE DE L'ENREGISTREUR

Passons brièvement en revue les caractéristiques de l'enregistreur.

ENREGISTREUR DEUX PISTES CINQ MORCEAUX

L'enregistreur du piano CN est un enregistreur **deux pistes trois morceaux**. Cela signifie qu'il est capable d'enregistrer jusqu'à trois morceaux différents, de les mémoriser et de les reproduire sur demande. Chaque morceau comporte deux pistes séparées, appelées «**parties**», pouvant être enregistrées séparément. Cela permet, par exemple, d'enregistrer tout d'abord la partie main gauche sur une piste, puis d'enregistrer la partie main droite sur l'autre piste tout en écoutant la première piste.

Lors de l'enregistrement ou de la reproduction d'un morceau, il est possible de sélectionner la partie (piste) d'un morceau donné à enregistrer ou à reproduire. A l'enregistrement, le choix d'une partie déjà enregistrée efface tout enregistrement antérieur de cette partie. Il est important de s'en souvenir ; lors de l'enregistrement séparé des deux parties, après l'enregistrement de la première partie il est nécessaire de sélectionner la deuxième partie pour l'enregistrement afin d'éviter d'enregistrer par-dessus la première partie du morceau.

INFORMATION À ENREGISTRER

Le piano CN enregistre l'information suivante.

Information de note

Sélection de sonorité

Mouvement de la pédale

Réglage Dual/Split

Avant de débiter l'enregistrement, régler le dosage Dual/Split sur la position désirée. Le dosage réglé avant le début de l'enregistrement sera utilisé par l'enregistreur. Toute modification apportée au réglage en cours d'enregistrement sera ignorée par l'enregistreur.

Transposition

Lors de l'enregistrement dans une tonalité différente au moyen de la fonction de transposition, le piano CN enregistre les notes transposées produites, et non pas les notes jouées sur le clavier.

CAPACITÉ D'ENREGISTREMENT

La capacité d'enregistrement totale est d'environ 15000 notes. Chaque pression sur une touche ou sur une pédale compte pour une note. Lorsque la capacité maximale de l'enregistreur est atteinte, le piano CN cesse d'enregistrer.

ENREGISTREUR ET MÉTRONOME

Lors de la reproduction d'un morceau avec le métronome en service, le métronome redémarre toujours avec un temps fort.

3.1 ENREGISTREMENT (BOUTON REC)

Le bouton REC sert à enregistrer.

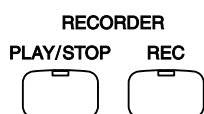

Appuyez sur REC pour permettre au piano CN d'enregistrer. Le voyant situé au-dessus du bouton commence à clignoter pour indiquer que le piano est prêt pour l'enregistrement.

Jouez quelques notes sur le clavier. Le piano CN commence automatiquement à enregistrer dès la première note jouée.

En fin d'enregistrement, appuyez à nouveau sur REC. Le piano cesse d'enregistrer et mémorise le morceau.

La mémorisation peut durer quelques secondes et pendant ce temps le piano ne peut pas exécuter d'autres opérations.

L'enregistrement peut être lancé en appuyant sur PLAY/STOP plutôt qu'en appuyant sur une touche. De cette manière, une mesure pour rien peut être introduite au début du morceau.

En cas d'erreur d'exécution, le morceau peut être enregistré à nouveau. Il suffit pour cela de répéter les mêmes opérations. Le deuxième enregistrement effacera complètement le premier.

ENREGISTREMENT D'UN AUTRE MORCEAU

Le piano CN est capable d'enregistrer jusqu'à trois morceaux différents. Essayons d'enregistrer un deuxième morceau.

Si la procédure de la partie précédente a été exécutée, le piano a déjà enregistré le Morceau 1 ; enregistrons maintenant le Morceau 2.

Pour sélectionner le numéro du morceau, utilisez les boutons de SELECTION DES SONORITES au-dessus desquels est imprimé le numéro des morceaux (PIANO 1, PIANO 2 et ELECTRIC PIANO). Tout en maintenant le bouton REC enfoncé, appuyez sur PIANO 2 pour sélectionner le Morceau 2. Le voyant de PIANO 2 commence à clignoter lorsque le bouton REC est enfoncé.

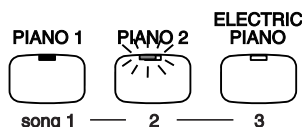

Lorsque l'on est prêt à enregistrer, il suffit de commencer à jouer sur le clavier.

Le piano CN commence automatiquement à enregistrer, dès l'exécution de la première note.

En fin d'enregistrement, appuyez sur PLAY/STOP.

ENREGISTREMENT D'UNE DEUXIÈME PARTIE

Une deuxième partie peut être enregistrée sur la deuxième piste (partie) du même morceau.

Après l'enregistrement de la première partie, sélectionner la deuxième piste et enregistrer la deuxième partie.

Tout en maintenant le bouton REC enfoncé, appuyez sur ELECTRIC PIANO pour sélectionner le Morceau 3.

Enregistrez la première partie comme indiqué précédemment et appuyez sur PLAY/STOP lorsque l'enregistrement est terminé.

Sélectionnez ensuite la Partie 2 en appuyant sur BASS tout en maintenant le bouton REC enfoncé.

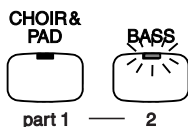

Pour commencer l'enregistrement de la deuxième partie depuis le début du morceau, il suffit de jouer sur le clavier. La première partie sera entendue pendant l'enregistrement de la deuxième partie.

Pour reproduire la première partie puis commencer l'enregistrement de la deuxième partie depuis un certain point situé plus loin dans le morceau, appuyer sur PLAY/STOP au lieu de jouer au clavier pour lancer la reproduction de la première partie, puis commencer l'enregistrement de la deuxième partie depuis le point désiré.

En fin d'enregistrement, appuyez de nouveau sur PLAY/STOP.

ETAT DU MORCEAU ET VOYANTS

Certains voyants clignotent, d'autres sont allumés et d'autres encore sont éteints. Les voyants indiquent l'état d'enregistrement ou de reproduction, comme illustré ci-dessous.



Le voyant allumé indique que le morceau ou la partie a déjà été enregistré.



Le voyant clignotant indique que le morceau ou la partie est sélectionné pour l'enregistrement ou la reproduction.



Le voyant éteint indique que le morceau ou la partie est vide.

Si plusieurs morceaux ont été enregistrés, l'état des morceaux peut être vérifié en appuyant sur REC ou sur PLAY/STOP.

3.2 REPRODUCTION D'UN MORCEAU (BOUTON PLAY/STOP)

Le bouton PLAY/STOP permet de sélectionner le morceau et la ou les parties à jouer, ainsi que de lancer et d'arrêter la reproduction des morceaux enregistrés.

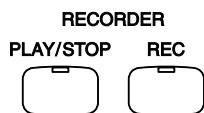

Appuyez sur PLAY/STOP pour lancer la reproduction du morceau enregistré.

Appuyez une nouvelle fois sur le bouton PLAY/STOP pour arrêter la reproduction.

Pour écouter un morceau différent, **sélectionner le numéro du morceau désiré au moyen des boutons de SELECTION DES SONORITES tout en maintenant le bouton PLAY/STOP enfoncé, puis relâcher les boutons pour lancer la reproduction.** Le voyant du morceau sélectionné clignote lorsque la touche PLAY/STOP est maintenue enfoncée.

REPRODUCTION SÉPARÉE DES PARTIES

Lorsque vous sélectionnez un enregistrement (song) en deux parties, vous pouvez jouer séparément chaque partie.

Maintenez le bouton PLAY/STOP enfoncé et observez les boutons des parties. Les voyants des deux parties seront allumés pour indiquer que les deux pistes ont été enregistrées avec succès. **Relâchez sur PLAY/STOP pour écouter l'enregistrement.** Vous devez entendre les deux parties.

Pour lire de manière individuelle chaque partie, **utilisez le bouton PART en maintenant enfoncé le bouton PLAY/STOP pour mettre en/hors fonction chaque partie.** Si le voyant LED est allumé cette partie sera jouée. Si le voyant LED est éteint la partie ne sera pas jouée.

UTILISATION DU BOUTON PLAY/STOP POUR LANCER L'ENREGISTREMENT

Le bouton PLAY/STOP peut aussi être utilisé pour lancer l'enregistrement. De cette manière, une mesure pour rien peut être introduite au début du morceau.

Appuyez d'abord sur REC pour préparer le piano à l'enregistrement, puis appuyez sur PLAY/STOP. Dès que PLAY/STOP est enfoncé, le piano CN commence à enregistrer, qu'une touche soit jouée ou non.

3.3 EFFACEMENT D'UN MORCEAU

Cette fonction permet d'effacer n'importe quel morceau que l'on ne désire plus conserver.

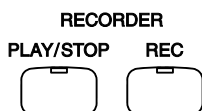

Pour effacer un morceau ou une partie spécifique, maintenez tout d'abord les boutons REC et PLAY/STOP enfoncés simultanément. Les voyants indiqueront les morceaux déjà enregistrés.

Sélectionnez le morceau à effacer en appuyant sur les boutons de SELECTION DES SONORITES tout en maintenant les deux boutons REC et PLAY/STOP enfoncés. Le voyant LED de l'enregistrement (song) sélectionné clignote.

Appuyez sur le bouton PART pour effacer et éteindre le voyant LED. La partition est alors effacée. Quand les deux parties de l'enregistrement (song) sont effacées, l'enregistrement (song) est vide.

EFFACEMENT DE TOUS LES MORCEAUX

Pour effacer tous les morceaux en une seule fois, **coupez l'alimentation puis la rétablir tout en maintenant les deux boutons REC et PLAY/STOP enfoncés.**



4. FONCTION "LESSON"

La Fonction "Lesson" du CN3 vous aide à travailler le piano avec les méthodes si célèbres que sont Burgmüller 25 and Czerny 30. Vous avez la possibilité de travailler en écoutant les morceaux de ces méthodes. Vous pouvez travailler chaque main séparément à divers tempi, et même vous enregistrer pour votre propre évaluation.

4.1 CHOIX DE MÉTHODE/MORCEAU



Presser le bouton "LESSON". L'écran affiche un caractère alphabétique, ainsi qu'un nombre à deux chiffres. Le "b" réfère à Burgmüller et le "C" à Czerny.



Pour passer d'une méthode à l'autre, presser et maintenir le bouton "LESSON" et utiliser les boutons "VALUE".

Pour changer de morceau, utiliser les boutons "VALUE", sans presser le bouton "LESSON". On peut aussi sélectionner directement un morceau en maintenant pressé le bouton "Lesson" et en appuyant sur un touché du clavier. Voir page 39 pour la liste des correspondances morceau/clavier.

4.2 ÉCOUTER ET JOUER UN MORCEAU

Presser le bouton "PLAY/STOP" pour jouer le morceau choisi. Régler le volume des parties main droite/main gauche avec le curseur "BALANCE". Ainsi, par exemple, si le curseur est placé complètement à gauche, on n'entendra pas la partie main droite, ce qui vous permettra de travailler votre main droite avec la main gauche pré-enregistrée.

Le tempo se règle en utilisant les boutons "VALUE", tout en maintenant pressé le bouton "TEMPO". **Presser le bouton "PLAY/STOP" pour arrêter le morceau et revenir au début.**

4.3 ENREGISTRER VOTRE TRAVAIL

En Fonction "Lesson", vous pouvez vous enregistrer pour votre propre évaluation. Vous entendrez les parties pré-enregistrées (main droite/main gauche) tout en vous enregistrant. Avec le curseur "BALANCE", vous pourrez mettre en sourdine n'importe laquelle des parties pré-enregistrées.

Presser le bouton "REC" (le bouton "Lesson" doit être allumé). L'indicateur "REC LED" clignotera, indiquant que l'enregistrement du piano est prêt à être effectué. **Presser le bouton "PLAY/STOP",**

l'enregistreur exécutera une mesure de décompte, et débutera l'enregistrement.

Presser le bouton "PLAY/STOP" à nouveau pour arrêter l'enregistrement et revenir au début. Presser le bouton "PLAY/STOP" pour écouter votre enregistrement. Vous pouvez ré-enregistrer à tout moment, ou Presser simultanément les boutons "PLAY/STOP" et "REC" pour effacer votre enregistrement.

◆ **REMARQUE**

L'enregistreur "Lesson" est un enregistreur spécifiquement temporaire. Vous ne pourrez pas sauvegarder les enregistrements effectués en Fonction "Lesson". D'autre part, vous ne pourrez effacer aucun des morceaux pré-enregistrés. En changeant de morceau, ou en quittant la Fonction "Lesson", votre enregistrement sera effacé.



5. JOUER AVEC CONCERT MAGIC

Un jour, le grand compositeur allemand Jean-Sébastien Bach a déclaré : “Il est facile de jouer du clavier. Il suffit de frapper les bonnes touches au bon moment”. Beaucoup de gens souhaitent que ce soit aussi simple. Bien entendu, la réalité est très différente. Toutefois, il existe un moyen de jouer très simplement au clavier. Grâce à Concert Magic, il n’est même pas nécessaire de frapper les bonnes touches.

Avec Concert Magic, absolument tout le monde peut s’asseoir au piano CN et produire de la véritable musique... même sans avoir pris aucune leçon de piano de toute sa vie. Pour profiter du plaisir de jouer par soi-même, il suffit de sélectionner son morceau préféré parmi les 88 morceaux préprogrammés et de frapper l’une des 88 touches selon un rythme et un tempo réguliers. Concert Magic génère la mélodie et les notes d’accompagnement correctes, indépendamment de la touche frappée. Chacun, jeune et moins jeune, peut apprécier le Concert Magic sur son piano CN.

Voyons maintenant comment s’utilise le Concert Magic.

5.1 SÉLECTION D’UN MORCEAU

Les 88 morceaux du Concert Magic sont affectés aux 88 touches du piano, classés en huit groupes par catégories de morceaux, telles que morceaux pour enfant, classiques américains et morceaux de Noël. Tous les titres des morceaux sont listés page 40 dans les annexes de ce manuel.



Pour sélectionner un morceau, **appuyez sur la touche correspondante au morceau désiré tout en maintenant le bouton CONCERT MAGIC enfoncé.** L’affichage indique le numéro du morceau.

5.2 ECOUTE DU MORCEAU

Si le morceau sélectionné est familier, on peut vouloir jouer soi-même sans attendre. Toutefois, on peut aussi vouloir écouter le morceau avant de le jouer.

Pour écouter, appuyez sur PLAY/STOP. Le piano CN commencera à reproduire le morceau sélectionné. La vitesse, ou tempo, du morceau peut être ajustée au moyen des boutons VALUE tout en maintenant le bouton TEMPO enfoncé.

Pendant l’écoute, un morceau Concert Magic différent peut être sélectionné au moyen des boutons VALUE.

Pour arrêter la reproduction du morceau, appuyez à nouveau sur PLAY/STOP.

5.3 EXÉCUTION D'UN MORCEAU

Vous êtes maintenant prêt à jouer vous-même.

Frappez sur n'importe laquelle des 88 touches noires ou blanches du clavier du piano au rythme du morceau sélectionné. Si on frappe avec plus de force, les notes sont jouées plus fort ; En frappant avec moins de force, les notes deviennent plus douces. Si on rapproche les frappes, les notes s'accélèrent ; En espaçant les frappes, les notes ralentissent de manière correspondante, tout comme si on jouait sur un piano normal.

N'est-ce pas amusant ? En frappant simplement une touche avec un doigt, vous pouvez donner l'impression de savoir jouer depuis des années.

Concert Magic constitue une méthode idéale pour apprendre la musique aux petits enfants, spécialement pour développer leur sens du rythme. Pour les personnes plus âgées qui pensent qu'il est trop tard pour apprendre le clavier, Concert Magic constitue un excellent premier pas. Avec Concert Magic, chaque membre de votre famille peut apprécier votre piano CN, même ceux qui n'ont jamais touché à un instrument de musique de toute leur vie.

5.4 BALANCE DU VOLUME DES PARTIES CONCERT MAGIC



Utilisé avec Concert Magic, le curseur équilibre le volume entre la partie mélodique et de l'accompagnement.

Lorsque le curseur est déplacé vers la droite, le son de la mélodie augmente alors que celui de l'accompagnement diminue. L'effet est inverse lorsque le curseur est déplacé vers la gauche.

5.5 TYPES DE MORCEAUX CONCERT MAGIC

Après avoir joué un certain temps avec Concert Magic, on peut penser que c'est trop facile et que cela n'apprend pas grand-chose.

Si certains morceaux sont en effet très faciles à jouer, même par les débutants, certains autres constituent un réel défi et nécessitent une certaine pratique pour être parfaitement exécutés. Chacun des 88 morceaux de Concert Magic est classé dans l'une des trois catégories suivantes, en fonction de l'habileté requise pour l'exécuter.

MORCEAUX À MESURE FACILE (EASY BEAT)

Ce sont les morceaux les plus faciles à jouer. Pour les exécuter, il suffit de battre la mesure régulièrement sur n'importe quelle touche du clavier. Considérons l'exemple suivant, "Für Elise". Frapper la touche avec un rythme régulier de double-croches.

x = Frapper les touches

x x x x x x x x x x x x x x x x x x

MORCEAUX À MÉLODIE (MELODY PLAY)

Ces morceaux sont aussi assez faciles à exécuter, particulièrement s'ils sont familiers. Pour les jouer, frapper n'importe quelle touche du clavier au rythme de la mélodie. Il peut aussi être utile de fredonner l'air en battant la mesure.

Par exemple, pour jouer «Twinkle, Twinkle Little Star», suivre le rythme de la mélodie comme illustré.

x = Frapper les touches

x x x x x x x x x x x x

Lors de l'exécution de morceaux Concert Magic rapides, il est parfois plus facile de frapper alternativement deux touches différentes avec deux doigts. Cela permet de jouer deux fois plus vite qu'avec un seul doigt qui frappe une seule touche.

MORCEAUX TECHNIQUES (SKILLFUL)

La difficulté de ces morceaux peut être moyenne à difficile. Pour les exécuter, la frappe sur n'importe quelles touches du clavier doit battre à la fois le rythme des notes de la mélodie, et de celles de l'accompagnement, comme pour la "Waltz of Flowers", illustrée ci-dessous.

x = Frapper les touches

x x x x x x x x x x x x

Un certain entraînement peut être nécessaire pour exécuter ces morceaux avec succès. Un bon moyen d’y parvenir, consiste à écouter d’abord ces morceaux, puis d’essayer de reproduire le rythme entendu.

◆ REMARQUE

Sur la “Liste des morceaux” page 40, le type du morceau est indiqué à côté de chaque titre : “**EB**” (Easy Beat) pour morceau à mesure facile, “**MP**” (Melody Play) pour morceau à mélodie et “**SK**” (Skillful) pour morceau technique.

5.6 STEADY BEAT

Ne vous souciez pas de la catégorie à laquelle le morceau Concert Magic appartient. Vous pouvez jouer n’importe quel morceau Concert Magic en frappant n’importe quelle note en mesure.

Mode
C-1



Appuyez et maintenez le bouton Concert Magic. L’écran LED affichera le mode Concert Magic en cours (C-1).

Mode
C-2

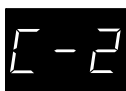

En maintenant le bouton Concert Magic, **utilisez le bouton VALUE pour changer le mode en «Steady Beat» (C-2).**

Jouez n’importe quelle note en mesure.

Votre jeu donnera le rythme pour le morceau. La mélodie et l’accompagnement seront joués automatiquement, en mesure avec le tempo que vous avez donné.

5.7 DÉMONSTRATION AVEC UN MORCEAU CONCERT MAGIC

Il existe trois façons d’écouter les morceaux Concert Magic dans le mode de démonstration.

TOUS LES MORCEAUX

Pressez le bouton CONCERT MAGIC puis pressez le bouton PLAY/STOP sans sélectionner un titre.

Le piano CN jouera dans l’ordre tous les titres Concert Magic.

LECTURE ALÉATOIRE

Appuyez sur le bouton CONCERT MAGIC puis appuyez sur le bouton LESSON. Le piano CN jouera tous les morceaux Concert Magic dans un ordre aléatoire.

JOUER LES TITRES D’UNE CATÉGORIE

Appuyez sur la touche du piano à laquelle est assigné le morceau choisi alors que l’on maintient les boutons CONCERT MAGIC et

LESSON enfoncé. Le piano CN jouera le morceau sélectionné, puis jouera les autres morceaux de la même catégorie les uns après les autres.

Pour arrêter la démonstration, **appuyez sur le bouton PLAY/STOP.**

5.8 RÉGLAGE DE LA VITESSE DE REPRODUCTION DES MORCEAUX CONCERT MAGIC

La touche TEMPO est aussi utilisée pour régler la vitesse de reproduction des morceaux Concert Magic.

Après avoir sélectionné le morceau Concert Magic à jouer, maintenez la touche TEMPO enfoncée. L'affichage LED indique la valeur du tempo. **Tout en maintenant la touche TEMPO enfoncée, utilisez les boutons VALUE pour modifier le tempo.**

Le tempo peut être réglé avant, ou pendant, l'exécution d'un morceau.

6. BOUTONS DE FONCTIONS

6.1 CHOIX DE LA SENSIBILITÉ DU TOUCHER (BOUTON TOUCH)

Le bouton TOUCH permet de sélectionner une sensibilité de toucher du clavier différente de celle du toucher standard d'un piano acoustique. La sensibilité peut prendre une des cinq valeurs suivantes : léger (LIGHT)1/2, lourd (HEAVY)1/2 et arrêt (OFF).



Light 1 Pour ceux qui développent encore la force de leurs doigts. Un volume plus puissant est généré en jouant avec un toucher léger.



Light 2 Pour les pianistes au toucher délicat. Nécessite moins de force de frappe pour jouer une note forte.



Heavy 1 Idéal pour les personnes aux doigts musclés. Ce réglage nécessite un toucher plus lourd pour produire un volume puissant.



Heavy 2 Nécessite une frappe plus forte pour obtenir un fort volume.



Off Le volume reste constant, indépendamment de la force de frappe. Ce réglage est adapté aux sonorités à gamme dynamique fixe, tels que l'orgue et le clavecin.



Appuyez sur TOUCH pour changer le toucher standard. Le voyant du bouton TOUCH s'allume pour indiquer que le piano utilise maintenant un réglage de toucher différent.

Tout en maintenant le bouton TOUCH enfoncé, utilisez les boutons VALUE pour modifier le type de toucher.

Appuyez une nouvelle fois sur TOUCH pour revenir au réglage de toucher normal.

La sélection du toucher affecte globalement toutes les sonorités préréglées. Il n'est pas possible d'avoir un réglage individuel pour chaque sonorité.

Lorsque l'alimentation est coupée, le réglage reprend la valeur normale.

◆ REMARQUE

Les mots LIGHT (léger) et HEAVY (lourd) ne représentent pas le poids physique des touches. Ils donnent une indication sur la force nécessaire pour utiliser le type de toucher qu'ils définissent, sur toute la plage de dynamique.

6.2 TRANSPOSITION DU PIANO (BOUTON TRANSPOSE)

Utiliser le bouton TRANSPOSE pour monter ou baisser la tonalité du piano par pas de 1 demi-ton. Cette fonction est particulièrement utile lorsqu'on a appris un morceau dans une tonalité particulière et que l'on doit l'exécuter dans une autre tonalité. La transposition permet de jouer le morceau dans la tonalité d'origine, mais de l'entendre dans une autre tonalité.



Pressez et maintenez le bouton TRANSPOSE. En maintenant le bouton TRANSPOSE, utilisez le bouton VALUE ou les notes C2 à C4 pour déterminer la valeur de la transposition.



L'affichage LED indique le nombre de demi-tons, vers le haut ou vers le bas, dont est transposé le piano. «-5», par exemple, représente une transposition de 5 demi-tons vers le bas alors que «0» indique qu'il n'y a aucune transposition.

La transposition peut être comprise entre -12 et +12 demi-tons.

Appuyez une nouvelle fois sur le bouton TRANSPOSE pour quitter la fonction de transposition.

La fonction de transposition se souvient du réglage actuel aussi longtemps que le piano reste sous tension.

6.3 AUTRES FONCTIONS (BOUTONS TOUCH ET TRANSPOSE)

Dix autres fonctions régissent l'accord, le système et le MIDI : accord, tempérament, canal de transmission et de réception MIDI, marche/arrêt de la transmission des changements de programme, marche/arrêt de commande locale, mode multi-timbral, coupure de canal, numéro de changement de programme, décalage d'octave sur la partie main gauche et marche/arrêt de la pédale pour la partie inférieure.

Ces fonctions sont sélectionnées en appuyant sur les boutons de SELECTION DES SONORITES ou EFFECTS tout en maintenant les deux boutons TOUCH et TRANSPOSE enfoncés. Chacun des boutons de SELECTION DES SONORITES ou EFFECTS donne accès à une des fonctions ci-dessous.

Tuning	PIANO 1
Temperament	PIANO 2
MIDI Channel	ELECTRIC PIANO

Transmit Program Change On/Off
Local Control On/Off
Multi-Timbral Mode On/Off
Channel Mute
Program Change Number
Lower Octave Shift
Lower Pedal On/Off

DRAWBAR
CHURCH ORGAN
HARPSI&MALLETS
STRINGS
CHOIR&PAD
BASS
EFFECTS

Le voyant du bouton clignote pour indiquer la fonction sélectionnée.

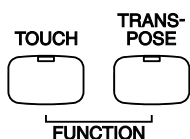

Pour quitter la fonction, **appuyez sur n'importe quel bouton de SELECTION DES SONORITES** ou sur un des boutons **TOUCH** ou **TRANSPOSE**.

Lorsque l'alimentation a été coupée, les réglages reprennent les valeurs pré-réglées d'usine.

1. ACCORD (TUNING)

L'accord permet d'ajuster la hauteur du son du piano. Il peut être nécessaire de procéder à l'accord lors d'exécutions avec d'autres instruments.

Pour modifier l'accord, appuyez sur PIANO 1 tout en maintenant les boutons TOUCH et TRANSPOSE enfoncés.



L'afficheur montre alternativement "tun" (= Accord) et un nombre représentant la fréquence pour le "la" en Hertz. La plage de réglage s'étend de (4)27,0 à (4)53,0 Hz (affichage 27.0 à 53.0). Le réglage d'usine est celui du standard moderne La(A) = 440,0 Hz (affichage 40.0).

Utilisez les boutons VALUE pour monter ou baisser la hauteur du son.

2. TEMPÉRAMENT

Le piano CN permet non seulement de jouer avec le tempérament égal (standard moderne), mais il donne aussi l'accès immédiat à des tempéraments populaires pendant les périodes Renaissance et Baroque. Il peut être intéressant et éducatif d'essayer quelques-uns de ces tempéraments différents, bien que de nos jours le tempérament égal soit de loin le plus utilisé.

Pour changer de tempérament, appuyez sur PIANO 2 tout en maintenant les boutons TOUCH et TRANSPOSE enfoncés.

L'afficheur montre alternativement "TMP" (= Tempérament) et le symbole qui indique le type de tempérament actuellement utilisé.

Pour passer d'un tempérament à un autre, utilisez les boutons VALUE.

BRÈVE EXPLICATION SUR LES TEMPÉRAMEMENTS

TEMPÉRAMEMENT EGAL (PIANO SEULEMENT)

C'est le tempérament par défaut. Si une sonorité de piano est sélectionnée l'accord est étiré comme sur un piano acoustique (TEMPÉRAMEMENT EGAL AVEC COURBE D'ACCORD). Si une sonorité d'un autre type est sélectionnée l'accord sera EGAL SANS COURBE D'ACCORD. Une explication sur le TEMPÉRAMEMENT EGAL AVEC COURBE D'ACCORD et sur le TEMPÉRAMEMENT EGAL SANS COURBE D'ACCORD est donnée plus loin dans ce chapitre.

◆ REMARQUE

Si une sonorité de piano est mélangée en mode DUAL avec une autre sonorité, les deux sonorités utiliseront le TEMPÉRAMEMENT EGAL AVEC COURBE D'ACCORD.

TEMPÉRAMEMENT MERSENNE PUR

Ce tempérament élimine les dissonances de tierces et de quintes, et est encore populaire pour la musique chorale en raison de son harmonie parfaite.

Avec ce tempérament, on doit connaître la tonalité dans laquelle on joue. Toute modulation de tonalité entraîne des dissonances. Lorsqu'un morceau est exécuté dans une tonalité particulière, la tonalité du tempérament doit être la même.

TEMPÉRAMEMENT PYTHAGORICIEN (PYTHAGOREAN)

Ce tempérament utilise des rapports mathématiques pour éliminer la dissonance des quintes et il est d'un usage très limité avec les accords, mais il produit des lignes mélodiques très caractéristiques.

TEMPÉRAMEMENT MESOTONIQUE (MEANTONE)

Ce tempérament utilise une moyenne entre une tonalité majeure et une tonalité mineure pour éliminer la dissonance des tierces et il a été conçu pour éliminer le manque de consonance qui apparaissent avec certaines tierces du tempérament Mersenne pur. Il produit de plus beaux accords que ceux du tempérament égal.

HrE

Ern

**TEMPÉRAMENT DE WERCKMEISTER III,
TEMPÉRAMENT DE KIRNBERGER III**

Ces deux tempéraments se situent entre le Mésotonique et le Pythagoricien. Pour une musique qui présentant peu d'accidents, ces tempéraments produisent les beaux accords du Mésotonique, mais avec l'augmentation des accidents ces tempéraments produisent les mélodies caractéristiques du tempérament Pythagoricien. Il sont principalement utilisés pour la musique classique écrite à l'époque Baroque, afin de lui redonner ses caractéristiques d'origine.

E9F

TEMPÉRAMENT EGAL SANS COURBE D'ACCORD

Ce tempérament divise la gamme en douze demi-tons égaux. Les intervalles des accords sont les mêmes dans les douze tonalités, et la modulation est possible dans toutes les tonalités. Cependant, chaque tonalité n'a pas de caractéristique propre, et aucun accord n'a une consonance pure.

E9L

TEMPÉRAMENT EGAL AVEC COURBE D'ACCORD

C'est le tempérament de piano le plus répandu. La courbe de réponse de l'oreille humaine est irrégulière, et n'est pas si précise dans les hautes et les basses fréquences, que dans les médiums. Ce tempérament étire l'accord pour compenser cela, afin que le son semble plus naturel à nos oreilles. Ce tempérament Egal avec courbe d'accord est une variation pratique du tempérament Egal sans courbe d'accord qui a été inventé sur une base mathématique.

◆ REMARQUE

Après avoir sélectionné le temperament désiré, reportez-vous à la section suivante pour sélectionner.

Une note de référence pour ce tempérament avant de continuer.

TONALITÉ DU TEMPÉRAMENT

La modulation dans toutes les tonalités n'a été possible qu'après l'invention du tempérament égal. Lors du choix d'un autre tempérament que le tempérament égal, il est nécessaire de choisir soigneusement la tonalité dans laquelle on joue.

Par exemple, si le morceau à exécuter est écrit en Ré majeur, appuyer sur n'importe quelle touche "Ré" pour régler la tonalité du tempérament.

Tonalité de
Ré

d

Tonalité de
La#

A#

Pour sélectionner la tonalité pour le tempérament, il suffit d'appuyer sur une des 88 touches du piano. Le nom de la note correspondant à la touche enfoncée apparaît sur l'affichage et cette note sera retenue comme tonalité du tempérament.

◆ REMARQUE

Le changement de tonalité du tempérament ne change que l'«équilibre» de l'accord ; la hauteur du son du clavier demeure inchangée. Pour modifier la hauteur du son de l'ensemble du clavier, utilisez la fonction ACCORD ou la fonction TRANSPOSE.

3. CANAL DE TRANSMISSION ET DE RÉCEPTION MIDI

Cette fonction détermine le canal MIDI sur lequel le piano CN échangera les informations MIDI avec un instrument MIDI externe ou un ordinateur domestique.



Appuyez sur ELECTRIC PIANO tout en maintenant les boutons TOUCH et TRANSPOSE enfoncés.

L'afficheur montre alternativement "Chn" (= Canal) et le numéro de celui-ci. Le canal par défaut est le numéro 1.

Le numéro du canal peut être réglé sur une valeur comprises entre 1 et 16 au moyen des boutons VALUE.

4. MARCHE/ARRÊT DE LA TRANSMISSION DES CHANGEMENTS DE PROGRAMME

Cette fonction détermine si le piano CN transmettra ou non l'information d'un changement de programme lorsque l'on appuiera sur les boutons de SELECTION DES SONORITES. Lorsque cette fonction est activée, un numéros de changement de programme est transmis à chaque fois que l'on appuie sur un bouton de SELECTION DES SONORITES, conformément à la liste de la page 38 .



Appuyez sur DRAWBAR tout en maintenant les boutons TOUCH et TRANSPOSE enfoncés.

L'afficheur montre alternativement "PGM" (= Programme) et sa position on/off. Le réglage par défaut est "On".

Passez de "On" et "OFF" et vice-versa au moyen des boutons VALUE.

5. MARCHE/ARRÊT DE COMMANDE LOCALE

Cette fonction détermine si le clavier sera relié au générateur de son du piano CN ("On") ou uniquement à la sortie MIDI vers un instrument MIDI externe ("OFF").

Même avec la commande locale à l'arrêt ("OFF"), le clavier du piano transmet encore des données vers un instrument MIDI externe ou vers un ordinateur personnel.



Appuyez sur CHURCH ORGAN tout en maintenant les boutons TOUCH et TRANSPOSE enfoncés.

L'afficheur montre alternativement "LcL" (= Local) et sa position on/off. Le réglage par défaut est "On".



Passez de "On" et "OFF" et vice-versa au moyen des boutons VALUE.

6. MODE MULTI TIMBRE

La fonction Multi-timbrale MIDI permet à l'instrument de recevoir des données sur plusieurs canaux en même temps. Grâce à cela, le piano CN peut jouer plusieurs parties musicales avec des sonorités différentes.

Multi-Timbral On (On1 et On2)

Multi-timbralité activée. Chaque canal MIDI peut être mis en ou hors service individuellement et n'importe quel numéro de changement de programme peut être envoyé à n'importe quel canal de la manière désirée. Les numéros de changement de programme normal des pianos CN sont assignés à On1 (Vous référer page 46 pour la liste des numéros de changement de programme), et les numéros de changement de programme General Midi sont assignés à On2.

Multi-Timbral Off

Multi-timbralité désactivée. Un seul canal MIDI sera actif et seule la sonorité actuellement sélectionnée sera accessible à la réception d'un signal MIDI.

Appuyez sur HARPSI&MALLETS tout en maintenant les boutons TOUCH et TRANSPOSE enfoncés.



L'afficheur montre alternativement "MLt" (= Multi) et sa position on/off. La valeur par défaut est "OFF".



Sélectionnez le mode désiré au moyen des boutons VALUE.

7. COUPURE DE CANAL (CHANNEL MUTE)

Cette fonction permet de définir les canaux MIDI à activer pour la réception lors de l'utilisation en mode Multi-timbral. Chacun des 16 canaux peut être activé ou désactivé individuellement.

Appuyez sur STRINGS tout en maintenant les boutons TOUCH et TRANSPOSE enfoncés.



L'afficheur montre alternativement "P01" (= Lecture 01) et "On". Ceci indique que le canal 1 est activé.

Pour mettre le canal hors service, commutez entre "On" et "OFF" au moyen des boutons VALUE.

Pour mettre les autres canaux en ou hors service, **utiliser les 16 touches blanches les plus à gauche afin de sélectionner d'abord le canal désiré.** L'afficheur indiquera de "P02" à "P16". **Commutez entre "On" et "OFF" au moyen des boutons VALUE.**

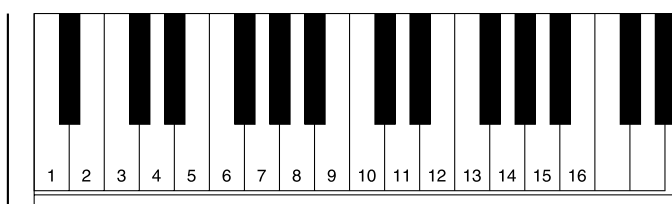

◆ REMARQUE

Quand le mode Multi-timbral est en position off, la fonction «Channel Mute» ne peut être sélectionnée.

8. ENVOI DU NUMÉRO DE CHANGEMENT DE PROGRAMME

Cette fonction permet au piano CN de transmettre des numéros de changement de programme au-delà des 27 numéros prédéfinis et transmis par les boutons de SELECTION DES SONORITES.

N'importe quel numéro compris entre 1 et 128 peut être transmis au moyen de cette fonction.

Appuyez sur CHOIR&PAD tout en maintenant les boutons TOUCH et TRANSPOSE enfoncés.



L'afficheur montre alternativement "PG#" (= Programme #) et un numéro de programme. **Régler le numéro désiré au moyen des boutons VALUE.**

Appuyez simultanément sur les deux boutons VALUE afin de transmettre le numéro de changement de programme.

9. TRANSPOSITION DE L'OCTAVE GRAVE (LOWER OCTAVE SHIFT)

Cette fonction permet d'élever de un, deux ou trois octaves l'octave le plus grave pendant l'utilisation de la fonction «split».

Appuyez sur BASS tout en maintenant les boutons TOUCH et TRANSPOSE enfoncés.



L'afficheur montre alternativement "Lot" (= Lower Octave) et un nombre indiquant de combien d'octaves la partie inférieure est transposée vers le haut.

Utilisez les boutons VALUE pour ajuster le déplacement d'octave sur la valeur désirée.

L'octave inférieure peut être élevé de 0 à 3 octaves.

10. MARCHE/ARRET DE LA PEDALE POUR LA PARTIE INFERIEURE

Cette fonction permet de définir si la pédale Forte sera active ou non pour la sonorité inférieure dans le mode de partage de clavier (SPLIT). Le réglage par défaut est Off, ce qui signifie que la pédale Forte n'agit pas sur la sonorité inférieure.

Appuyez sur EFFECTS tout en maintenant les boutons TOUCH et TRANSPOSE enfoncés.



L'afficheur montre alternativement "LPd" (= Pedale Basse) et sa position on/off. L'indication par défaut est "off".

Pour modifier l'état "on" ou "off" de la pédale, utilisez les boutons VALUE.



7. UTILISATION DU MIDI

Le terme MIDI est une abréviation de “Musical Instrument Digital Interface”, un standard international de connexion entre synthétiseurs, séquenceurs (enregistreurs numériques) et autres instruments de musique électroniques permettant l'échange d'informations (données) entre eux.

Le CN3 possède deux prises MIDI pour l'échange de données : MIDI IN et MIDI OUT. Chacune d'entre elles pourra être reliée à l'aide d'un câble spécial pourvu de prises DIN.

MIDI IN : Pour la réception de notes, de Program Change et autres données.
MIDI OUT : Pour la transmission de notes, de Program Change et autres données.

EXEMPLES DE BRANCHEMENTS MIDI

(1) Connexion à d'autres claviers ou modules générateurs de sons compatibles MIDI.

Lorsque les branchements sont effectués comme sur l'illustration suivante, les données des notes jouées sur le CN3 seront transmises sans modification à l'autre instrument MIDI. De plus, le son de CN3 peut être ajouté au son de l'autre instrument.

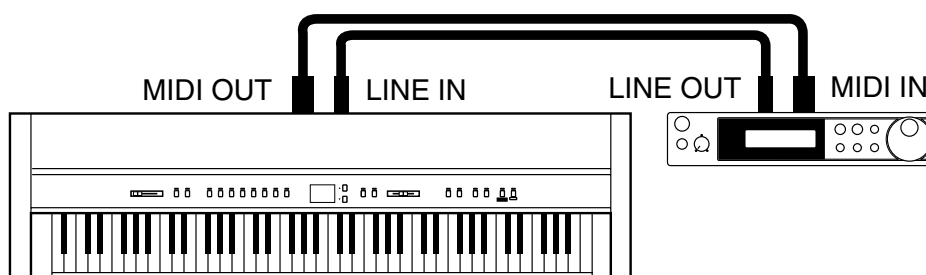

(2) Connexion à un séquenceur externe

Lorsque les branchements sont effectués comme indiqué sur l'illustration, vous pouvez enregistrer des morceaux joués sur le CN3 avec un séquenceur, et utiliser les sonorités du CN3 (comme le piano, le clavecin, le vibraphone, etc.) avec le CN3 en mode MULTITIMBRAL pour créer un enregistrement MIDI multipiste.

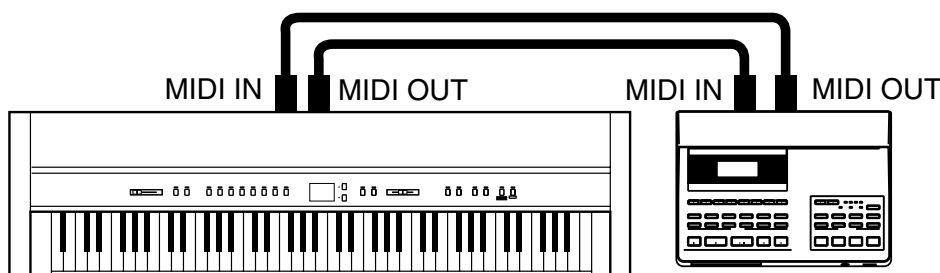



8. PRISES

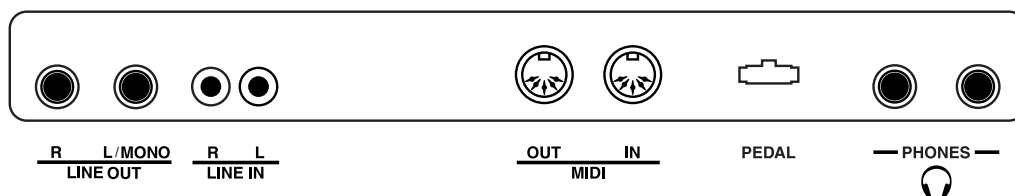

PRISES LINE OUT

Ces prises transmettent, en stéréo et à niveau ligne, le son du piano vers un amplificateur, un magnétophone ou un autre appareil similaire.

Le signal audio provenant des prises LINE IN est aussi acheminé vers ces prises. Le son du piano est mélangé aux signaux LINE IN.

Le curseur VOLUME du piano CN règle le niveau de sortie du son du piano, sans agir sur le signal LINE IN.

PRISES LINE IN

Ces prises permettent de raccorder au système d'amplification du piano CN une paire de sorties stéréo provenant d'un autre appareil audio ou d'instruments de musique électroniques.

Le signal audio traversant ces prises n'est pas affecté par le réglage de volume du piano. Pour ajuster le niveau sonore, utiliser le réglage du niveau de sortie de l'instrument de musique externe.

PRISES MIDI

Ces prises permettent de raccorder des instruments MIDI externes au piano CN.

Elles sont au nombre de trois : MIDI IN et MIDI OUT.

PRISE PEDALIER

Branchez le câble du pédalier sur cette prise.

PRISES CASQUE (HEADPHONE)

Deux prises pour casque sont installées à l'extrémité gauche sous le piano. Elles permettent de connecter un ou deux casque pour écouter le son du piano de même que tout signal audio parvenant sur les entrées LINE IN.



9. APPENDICES

TABLEAU D'ASSIGNATION DES CHANGEMENTS DE PROGRAMME

Sound Button		Sound Name	Multi-Timbral mode			
			Off, On 1 Prog #	Bank MSB	On 2 Bank LSB	Prog #
PIANO 1	1	Concert Grand	1	121	0	1
	2	Studio Grand	2	121	1	1
	3	Mellow Grand	3	121	2	1
PIANO 2	1	Modern Piano	4	121	0	2
	2	Honky Tonk	5	121	0	4
	3	Rock Piano	6	121	1	2
ELECTRIC PIANO	1	Classic E.Piano	7	121	0	5
	2	Modern E.P.	8	121	0	6
	3	60's E.P.	9	121	3	5
DRAWBAR	1	Jazz Organ	10	121	0	18
	2	Drawbar Organ	11	121	0	17
	3	Drawbar Organ 2	12	121	1	17
CHURCH ORGAN	1	Church Organ	13	121	0	20
	2	Diapason	14	95	7	20
	3	Full Ensemble	15	95	1	21
HARPSI&MALLETS	1	Harpsichord	16	121	0	7
	2	Vibraphone	17	121	0	12
	3	Clavi	18	121	0	8
STRINGS	1	String Ensemble	21	121	0	49
	2	String Pad	20	95	8	49
	3	Slow Strings	19	95	1	45
CHOIR&PAD	1	Choir	22	121	0	53
	2	New Age Pad	23	121	0	89
	3	Atmosphere	24	121	0	100
BASS	1	Wood Bass	25	121	0	33
	2	Electric Bass	26	121	0	34
	3	W. Bass & Ride	27	95	1	33

LESSON SONG LIST

BURGMÜLLER 25 (OPUS 100)

1. La candeur	A0
2. Arabesque	A#0
3. Pastorale	B0
4. Petite réunion	C1
5. Innocence	C#1
6. Progrès	D1
7. Courant Limpide	D#1
8. La gracieuse	E1
9. La chasse	F1
10. Tendre fleur	F#1
11. La bergeronnette	G1
12. Adieu	G#1
13. Consolation	A1
14. La styrienne	A#1
15. Ballade	B1
16. Douce plainte	C2
17. Babillarde	C#2
18. Inquiétude	D2
19. Ave Maria	D#2
20. Tarentelle	E2
21. Harmonie des anges	F2
22. Barcarolle	F#2
23. Retour	G2
24. L'hirondelle	G#2
25. La chevaleresque	A2

CZERNY30 (OPUS 849)

1. No.1	A0
2. No.2	A#0
3. No.3	B0
4. No.4	C1
5. No.5	C#1
6. No.6	D1
7. No.7	D#1
8. No.8	E1
9. No.9	F1
10. No.10	F#1
11. No.11	G1
12. No.12	G#1
13. No.13	A1
14. No.14	A#1
15. No.15	B1
16. No.16	C2
17. No.17	C#2
18. No.18	D2
19. No.19	D#2
20. No.20	E2
21. No.21	F2
22. No.22	F#2
23. No.23	G2
24. No.24	G#2
25. No.25	A2
26. No.26	A#2
27. No.27	B2
28. No.28	C3
29. No.29	C#3
30. No.30	D3

LISTE DES MORCEAUX CONCERT MAGIC

Titre	Note	Type		
			My Bonnie Lies Over The Ocean	E3 EB
			Oh Susanna	D#4 SK
			On Top Of Old Smokey	E4 EB
			Take Me Out To The Ballgame	C4 EB
			The Band Played On	G4 EB
			When Johnny Comes Marching Home	G#4 MP
			When The Saints Go Marching In	A4 EB
CHILDREN'S SONGS				
Bingo	G#1	EB		
Frère Jacques	F#1	MP		
Good Morning To You	F1	MP		
Hickory Dickory Dock	D#1	EB		
I'm A Little Teapot	A#0	MP		
Itsy, Bitsy Spider	A1	MP		
London Bridges	C#1	MP		
Mary Had A Little Lamb	C1	MP		
Pop Goes The Weasel	E1	MP		
Row, Row, Row Your Boat	D1	MP		
The Farmer In The Dell	G1	MP		
This Old Man	B0	MP		
Twinkle, Twinkle, Little Star	A0	MP		
CHRISTMAS SONGS				
Deck The Halls	C2	MP		
Hark The Herald Angels Sing	A#1	MP		
Jingle Bells	B1	MP		
Joy To The World	D2	MP		
O Come All Ye Faithful	C#2	MP		
Silent Night	E2	MP		
The First Noel	D#2	MP		
We Wish You A Merry Christmas	F2	MP		
What Child Is This? (Greensleeves)	F#2	MP		
PATRIOTIC SONGS				
America The Beautiful	A2	MP		
Battle Hymn Of The Republic	G#2	MP		
Hail To The Chief	B2	MP		
My Country 'Tis Of Thee	G2	MP		
Yankee Doodle	A#2	MP		
AMERICAN CLASSICS				
Auld Lang Syne	C#4	MP		
Beautiful Dreamer	A#4	EB		
Bicycle Built For Two	F4	EB		
Bill Bailey Won't You Please Come Home	G3	EB		
Camptown Races	F#4	MP		
Clementine	A3	MP		
Danny Boy	C3	EB		
Down In The Valley	C#3	EB		
Fascination	A#3	SK		
For He's A Jolly Good Fellow	F#3	EB		
Give My Regards To Broadway	G#3	SK		
Home On The Range	B3	MP		
Home Sweet Home	D#3	EB		
In The Good Old Summertime	F3	EB		
Let Me Call You Sweetheart	D3	EB		
Michael Row The Boat Ashore	D4	MP		
			FAVORITE HYMNS	
			A Mighty Fortress	D6 MP
			Amazing Grace	C5 MP
			Doxology	C#5 MP
			Fairest Lord Jesus	B4 MP
			For The Beauty Of The Earth	D5 MP
			Gloria Patri	C#6 MP
			Holy, Holy, Holy	F5 MP
			It Is Well With My Soul	C6 MP
			Jesus Loves The Little Children	B5 MP
			Just As I Am	A#5 MP
			O Worship The King	D#5 MP
			Rock Of Ages	G5 MP
			Sweet Hour Of Prayer	A5 MP
			The Old Rugged Cross	E5 MP
			Trust And Obey	G#5 MP
			What A Friend We Have In Jesus	F#5 MP
			CLASSICAL SELECTIONS	
			An Die Freude (Ode To Joy)	F6 MP
			Andante (Haydn)	D#6 MP
			Blue Danube Waltz	B6 SK
			Clair De Lune	F#6 SK
			Fledermaus	E7 EB
			Für Elise	E6 EB
			Gavotte (Gossec)	C#7 SK
			Menuet In G (Bach)	A6 SK
			Peter And The Wolf	G#6 SK
			Romeo And Juliet	A#6 SK
			Skater's Waltz	G6 SK
			Sleeping Beauty Waltz	C7 EB
			Toreador Song ("Carmen")	D#7 SK
			Waltz Of The Flowers	D7 SK
			SPECIAL OCCASIONS	
			Bridal Chorus	F7 MP
			Wedding March	F#7 SK
			INTERNATIONAL SONGS	
			Chiapenacas	C8 SK
			Funiculi Funicula	A#7 SK
			Hatikvah	G#7 MP
			La Marseillaise	B7 MP
			My Wild Irish Rose	A7 EB
			When Irish Eyes Are Smiling	G7 EB

LISTE DES TITRES DEMO

PIANO 1	Concert Grand	Valse, op.64-1 / Chopin
	Studio Grand	Original
	Mellow Grand	La Fille aux Cheveux de Lin / Debussy
PIANO 2	Modern Piano	KAWAI Original
	Rock Piano	KAWAI Original
ELECTRIC PIANO	Classic E.Piano	KAWAI Original
	Modern E.P.	KAWAI Original
DRAWBAR	Jazz Organ	KAWAI Original
	Drawbar Organ	KAWAI Original
	Drawbar Organ 2	KAWAI Original
CHURCH ORGAN	Church Organ	Toccata / Eugene Gigout
	Diapason	Wohl mir, daß ich Jesum habe / Bach
	Full Ensemble	KAWAI Original
HARPSI&MALLETS	Harpsichord	French Suite No. 6 / Bach
	Vibraphone	KAWAI Original
	Clavi	KAWAI Original
STRINGS	String Ensemble	Le quattro stagioni "La primavera" / Vivaldi
	String Pad	KAWAI Original
	Slow Strings	KAWAI Original
CHOIR&PAD	Choir	KAWAI Original
	New Age Pad	KAWAI Original
	Atmosphere	KAWAI Original
BASS	Wood Bass	KAWAI Original
	Electric Bass	KAWAI Original
	W. Bass & Ride	KAWAI Original

FACE AVANT

CURSEUR DE VOLUME (P. 6)

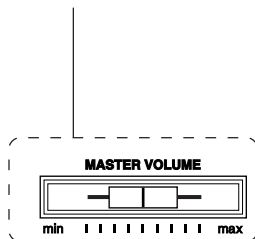

BOUTON DE LESSON (P. 20)

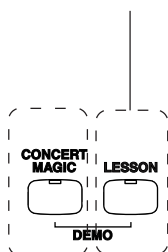

AFFICHAGE LED

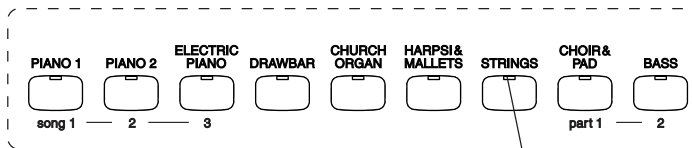

BOUTON CONCERT MAGIQUE (P. 22)

BOUTONS DE SÉLECTION DES SONORITÉS (P. 8)

VOYANT

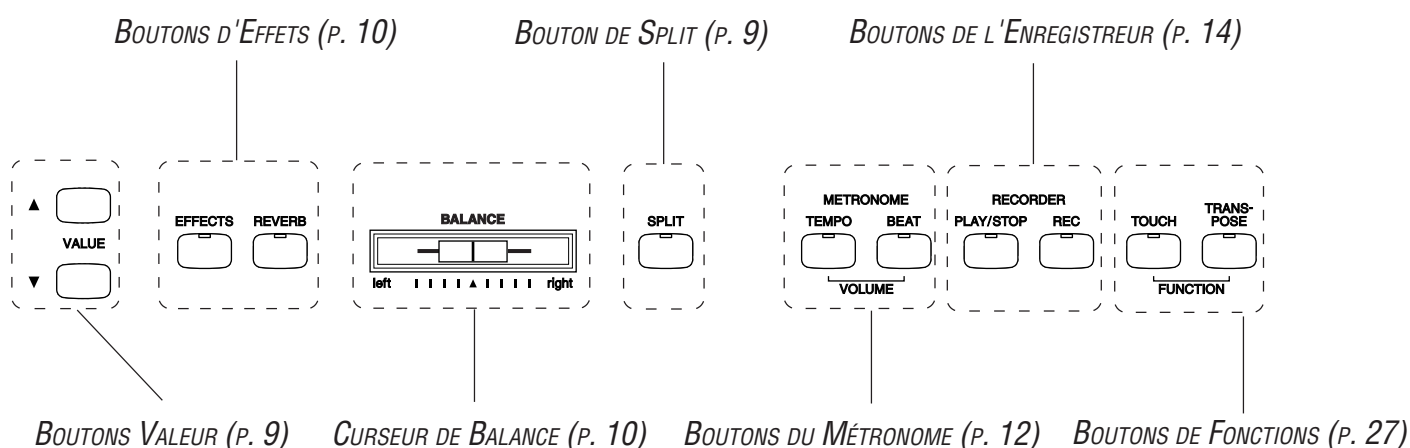

FICHE TECHNIQUE

	CN3
Clavier	88 touches (Advanced Hammer Action IV)
Polyphonie	Maximum 96
Numéro des Sons	27
Catégories de sons	Piano 1, Piano 2, Electric Piano, Drawbar, Church Organ, Harpsi&Mallets, Strings, Choir&Pad, Bass
Effets	Reverb (5), Chorus, Tremolo, Delay (3), Rotary (2)
Tempéraments	Equal (Piano seulement), Mersenne pure (Majeur), Mersenne pure (mineur), Pythagorecien, Mésotonique, Werckmeister III, Kirnberger III, Egal avec et sans courbe d'accord
Enregistreur	2 pistes, 3 morceaux La capacité de mémoire totale de l'enregistreur est d'environ 15 000 notes.
Divers	Concert Magic (88 morceaux), Volume, Dual, Split, Balance Slider, Metronome, Transposition, Accord, Lower Octave Shift, Lower Pedal On/Off, Courbe de toucher (Light 1, Light 2, Normal, Heavy 1, Heavy 2, Off,), MIDI (16 part multi-timbral capability)
Pédales	Pédale forte, Pédale tonale, Pédale una corda
Prises	Casque (2), LINE IN (L, R), LINE OUT (L/MONO, R), MIDI (IN, OUT)
Puissance de sortie	16 W x 2
Haupt-parleurs	16 cm x 2
Consommation	50 W
Finition	Rosewood, Mahogany, European Cherry
Dimensions (WxDxH) (without Music Rack)	1392 x 470 x 827 mm
Poids (sans banquette)	38.5 kg

FORMAT DES DONNÉES EXCLUSIVES MIDI



- 1 F0..... Start code
- 2 40..... Kawai's ID number
- 3 00 - 0F MIDI channel
- 4 10, 30..... Function code (30 when setting MULTI TIMBRE ON/OFF)
- 5 04..... Indicates that the instrument is Electronic Piano
- 6 02..... Indicates that the piano is one of "CA" or "CN" series
- 7 data 1
- 8 data 2 (See the table below.)
- 9 data 3
- 10 F7..... End code

data 1	data 2	data 3	Function
00	00	—	Multi Timbre Off
00	01	—	Multi Timbre On 1
00	02	—	Multi Timbre On 2
0D	00-07	—	00: Effect Off, 01: Chorus, 02: Delay 1, 03: Delay 2, 04: Delay 3, 05: Tremolo, 06: Rotary 1, 07: Rotary 2
0E	00-03, 06, 07	—	00: Reverb Off, 01: Room 2, 02: Stage, 03: Hall 1, 06: Room 1, 07: Hall 2
14	00-7F	—	Dual/Split balance
16	1F-60	—	Tune, 40: 440 Hz
17	00, 7F	—	00: Program Change Off, 7F: Program Change On
18	00-03	—	00: Light, 01: Normal, 02: Heavy, 03: Off
19	00-03	—	Lower Octave Shift
20	00-27	00-27	Dual, data 2: Right sound, data 3: Left sound
21	00-27	00-27	Split, data 2: Upper sound, data 3: Lower sound
25	00-08	00-0B	data 2: Temperament, data 3: Key
26	00, 7F	00-0F	Multi Timbre, data 2: 00 (On), 7F (Off), data 3: channel

TABLEAU D'IMPLEMENTATION MIDI

PIANO NUMERIQUE KAWAI MODELE: CN3

DATE: DECEMBER 2004

VERSION 1.0

Function		Transmit	Receive	Remarks
Basic	Default	1	1	
Channel	Changes	1 – 16	1 – 16	
Mode	Default	3	3	* The default for the OMNI mode is ON. Specifying MIDI channels automatically turns it OFF.
	Messages	×	1, 3*	
	Altered	*****		
Note		9 – 120**	0–127	
Number	True voice	*****	0–127	
Velocity	Note ON	○ 9nH v=1–127	○	
	Note OFF	× 9nH v=0	×	
After	Key's	×	×	
Touch	Ch's	×	×	
Pitch Bend		×	×	
	0, 32	○	○	Bank Select
	7	×	○	Volume
	11	×	○	Expression pedal
	64	○ (Right pedal)	○	Sustain pedal
Control	66	○ (Center pedal)	○	Sostenuto pedal
Change	67	○ (Left pedal)	○	Soft pedal
Program		○ 0 – 127	○***	*** See the Program Change Number Mapping in page 38.
Change	:True #	*****		
System Exclusive		○	○	On/Off Selectable
Common	: Song Position	×	×	
	: Song Select	×	×	
	: Tune	×	×	
System	: Clock	×	×	
Real Time	: Commands	×	×	
Aux	: Local On/Off	×	○	
	: All Notes Off	×	○ (123-127)	
	: Active Sense	○	○	
	: Reset	×	×	
Notes		** The value depends on the Transpose setting.		

Mode 1: OMNI ON, POLY

Mode 2: OMNI ON, MONO

○: Yes

Mode 3: OMNI OFF, POLY

Mode 4: OMNI OFF, MONO

×: No